

МОДУЛЬ КОНТРОЛЯ ОБРАТНОЙ ТЕМПЕРАТУРЫ СЕРИЯ GSC100



GSC111 GSC112 GSC121 GSC122
3-ходовый поворотный смесительный клапан Бивалентный смесительный клапан

ОПИСАНИЕ ИЗДЕЛИЯ

Изделие ESBE серии GSC100 — это модуль контроля температуры обратной линии. Предназначен для применения в контурах, где требуется регулирование температуры на обратной линии. Изделие оснащено двумя запорными клапанами с термометрами, обратным клапаном, высококлассным теплоизоляционным кожухом и высокоэффективным циркуляционным насосом. Устройство серии GSC100 поставляется в комплекте с контроллером постоянной температуры, который обеспечивает высокую точность в работе модуля. Данный модуль оснащен 3-ходовым поворотным смесительным клапаном для наилучшего регулирования либо бивалентным поворотным

смесительным клапаном для безупречного смешивания и быстрого заполнения накопительного резервуара.

ОСНОВНЫЕ ПРЕИМУЩЕСТВА

- Высокая точность регулирования постоянной температуры
- 3-ходовый либо бивалентный смесительный клапан
- Предварительный баланс системы
- Идеальное смешивание воды с разными характеристиками и эффективная загрузка накопительного резервуара

НОМЕНКЛАТУРА ИЗДЕЛИЙ

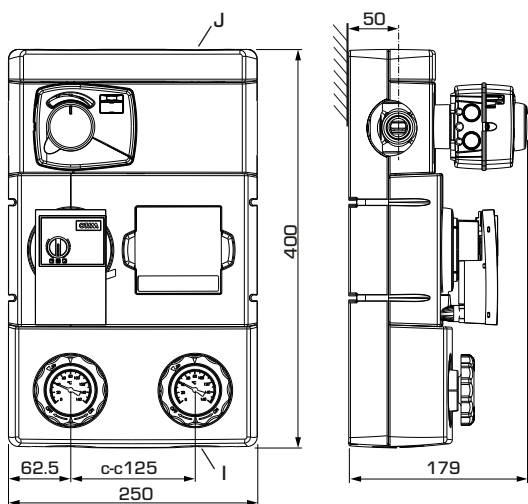

GSC111, GSC121

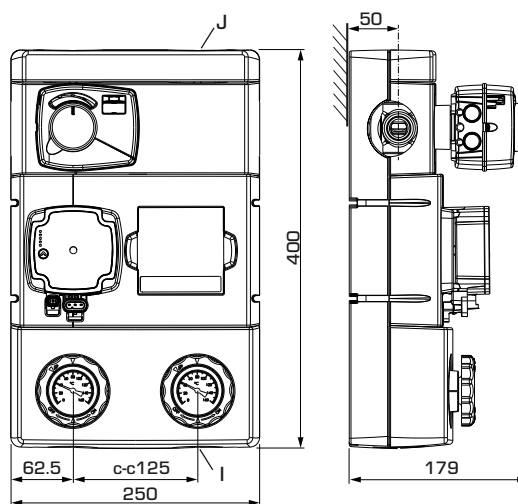

GSC112, GSC122

СЕРИЯ GSC110

Арт. №	Код	DN	Насос	Температурный диапазон	Присоединения		Масса [кг]	Примечание
					I	J		
61140200	GSC111	25	Wilо 25/6	5-95 °С	Rp 1"	G 1"	6.0	
61140400		32	Wilо 25/7,5		Rp 1 1/4"	G 1 1/2"	7.4	
61140600	GSC112	25	Grundfos 25-50	5-95 °С	Rp 1"	G 1"	6.1	
61140800		32	Grundfos 25-70		Rp 1 1/4"	G 1 1/2"	7.5	

СЕРИЯ GSC120

Арт. №	Код	DN	Насос	Температурный диапазон	Присоединения		Масса [кг]	Примечание
					I	J		
61160100	GSC121	25	Wilо 25/6	5-95 °С	Rp 1"	G 1"	6.0	
61160200		32	Wilо 25/7,5		Rp 1 1/4"	G 1 1/2"	6.5	
61160300	GSC122	25	Grundfos 25-50	5-95 °С	Rp 1"	G 1"	6.0	
61160400		32	Grundfos 25-70		Rp 1 1/4"	G 1 1/2"	6.6	

МОДУЛЬ КОНТРОЛЯ ОБРАТНОЙ ТЕМПЕРАТУРЫ СЕРИЯ GSC100

ТЕХНИЧЕСКИЕ ХАРАКТЕРИСТИКИ



С более подробной информацией можно ознакомиться на сайте компании esbe.eu

Модули контроля температуры на обратной линии: общая информация

Класс давления: _____ PN 6
 Температура теплоносителя: _____ макс. +110 °C
 _____ мин. 0 °C
 Температура окружающей среды: _____ макс. +50 °C
 _____ мин. 0 °C
 Рабочее давление: _____ 0,6 МПа (6 бар)
 Присоединения: _____ внутренняя резьба (Rp), EN 10226-1
 _____ наружная резьба (G), ISO 228/1
 Теплоизоляция: _____ EPP λ 0,036 Вт/мК
 Теплоноситель: _____ вода (в соответствии с VDI2035)
 _____ Смесь воды/гликоля, макс. 50%
 (свыше 20% примеси, необходимо проверить данные насоса)
 _____ Смесь воды/этанола, макс. 28%

Материал, соприкасающийся с водой

Компоненты из: _____ Латунь, железо, медь
 Уплотнительный материал: _____ ПТФЭ, арамидное волокно, ЭПК

Сертификационные документы

PED 2014/68/EU, статья 4.3



LVD 2014/35/EU

EMC 2014/30/EU

RoHS 2011/65/EU



ErP 2009/125/EC

ErP 2015

EnEV 2014

Встроенный 3-ходовый смесительный клапан, серия GSC110

Макс. дифференциальное падение давления: _____ 100 кПа (1 бар)
 Давление блокировки: _____ 200 кПа (2 бар)
 Диапазон Kv^{max}/Kv^{min} , A-AB: _____ 100
 Утечка через закрытый клапан, % от расхода *: _____ < 0,05 %

* Перепад давления 100 кПа (1 бар).

ХАРАКТЕРИСТИКИ КЛАПАНА

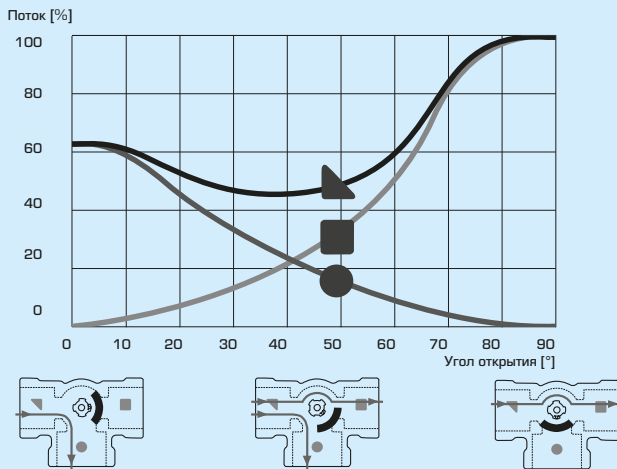

Встроенный бивалентный смесительный клапан, серия GSC120

Макс. дифференциальное падение давления: _____ 100 кПа (1 бар)
 Давление блокировки: _____ 200 кПа (2 бар)
 Диапазон Kv^{max}/Kv^{min} , A-AB: _____ 100
 Утечка через закрытый клапан, % от расхода *: _____ < 0,05 %

* Перепад давления 100 кПа (1 бар).

ХАРАКТЕРИСТИКИ КЛАПАНА

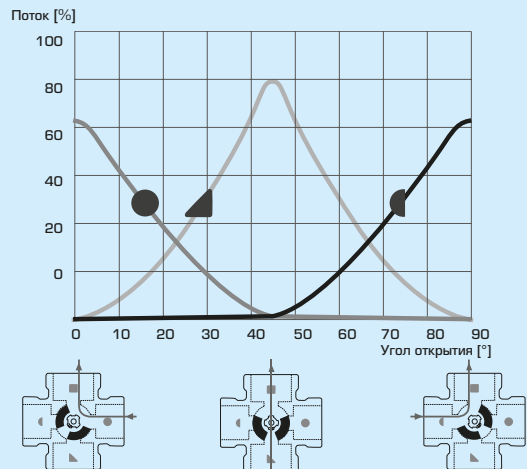

Встроенный контроллер

Температурный диапазон: _____ от +5 до +95 °C
 Электропитание: _____ 230 ± 10 % В перем. тока, 50 Гц
 Энергопотребление: _____ 10 В·А
 Время поворота клапана при макс. скорости: _____ макс. 30 с
 Класс защиты корпуса: _____ IP41
 Класс защиты: _____ II

СХЕМА ПОДКЛЮЧЕНИЯ КОНТРОЛЛЕРА

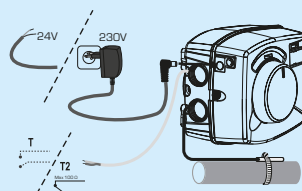

Встроенный циркуляционный насос

Электропитание: _____ 230 ± 10 % в перем. тока, 50/60 Гц
 Энергопотребление Wilo 25/6: _____ 3-45 Вт
 Wilo 25/7,5: _____ 3-76 Вт
 Grundfos 25-50: _____ 2-34 Вт
 Grundfos 25-70: _____ 2-53 Вт
 Класс защиты корпуса: _____ IP X4D
 Класс изоляции: _____ F

СХЕМА ПОДКЛЮЧЕНИЯ НАСОСА *

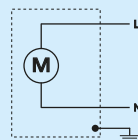

* Циркуляционный насос подключается через стационарный многополюсный прерыватель.

МОДУЛЬ КОНТРОЛЯ ОБРАТНОЙ ТЕМПЕРАТУРЫ СЕРИЯ GSC100

ВЫБОР РАЗМЕРОВ И РАБОЧИХ ХАРАКТЕРИСТИК НАСОСОВ

Пример. Начните с тепловой мощности котла (например, 40 кВт) и передвигайтесь горизонтально вправо на диаграмме к выбранной Δt (рекомендованной поставщиком котла), которая является разницей температур теплоносителя поступающего от котла и возвращающегося в котел (например,

85 °C - 65 °C = 20 °C). Затем передвигайтесь вертикально вверх до пересечения с кривой, соответствующей производительности смесительного устройства. Проверьте, чтобы кривая насоса преодолела дополнительные перепады давления в таких элементах системы как трубы, котел и накопительный бак.

СЕРИЯ GSC110: диаграмма, насос Wilo

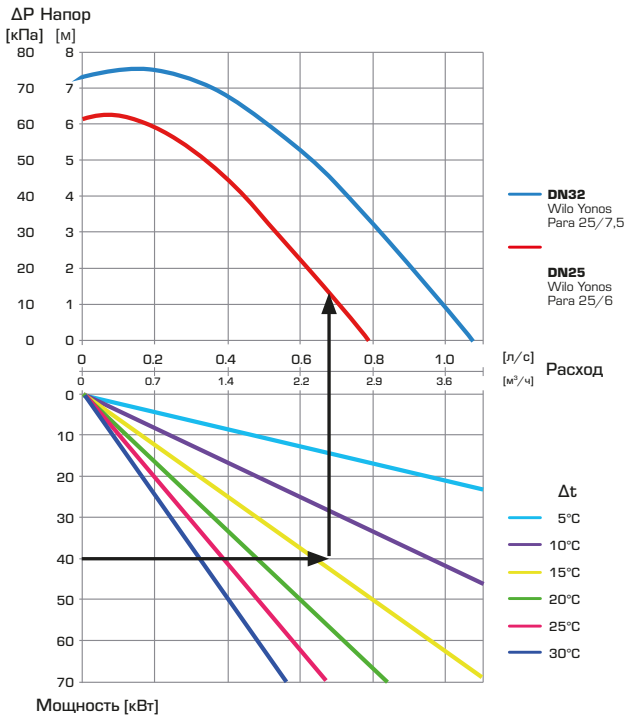

СЕРИЯ GSC120: диаграмма, насос Wilo

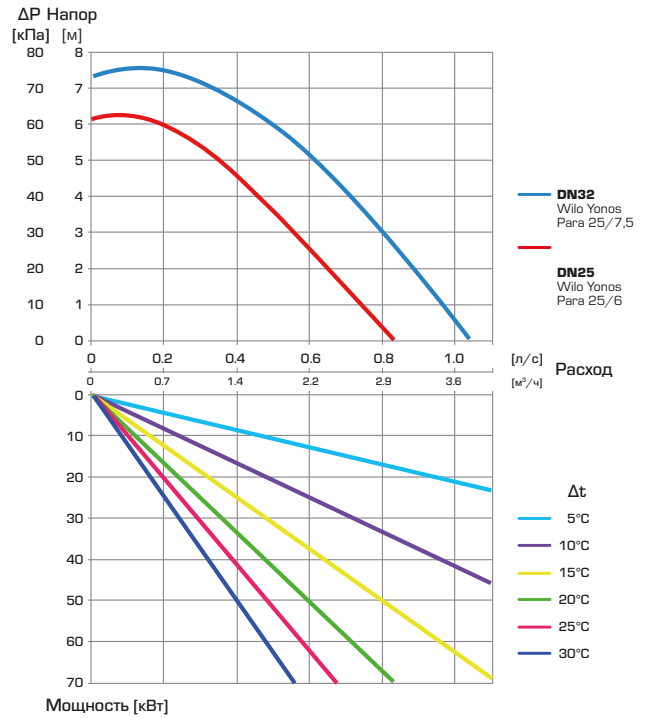

СЕРИЯ GSC110: диаграмма, насос Grundfos

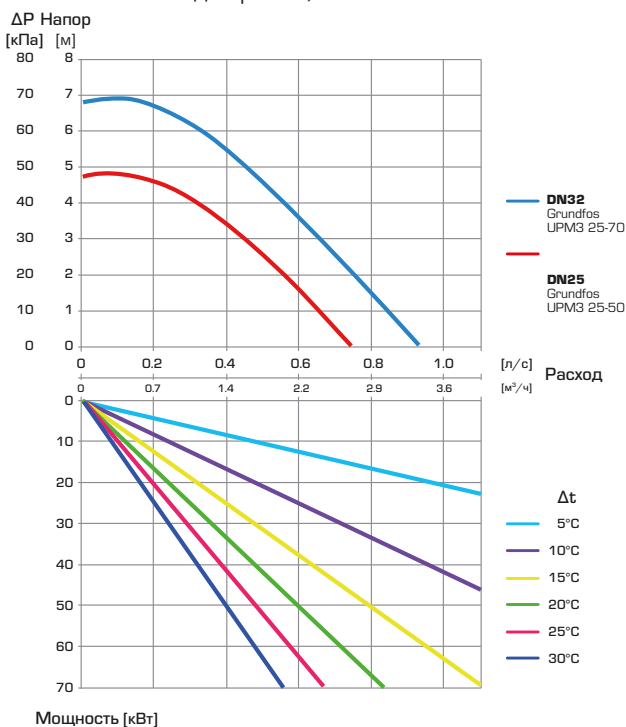

СЕРИЯ GSC120: диаграмма, насос Grundfos

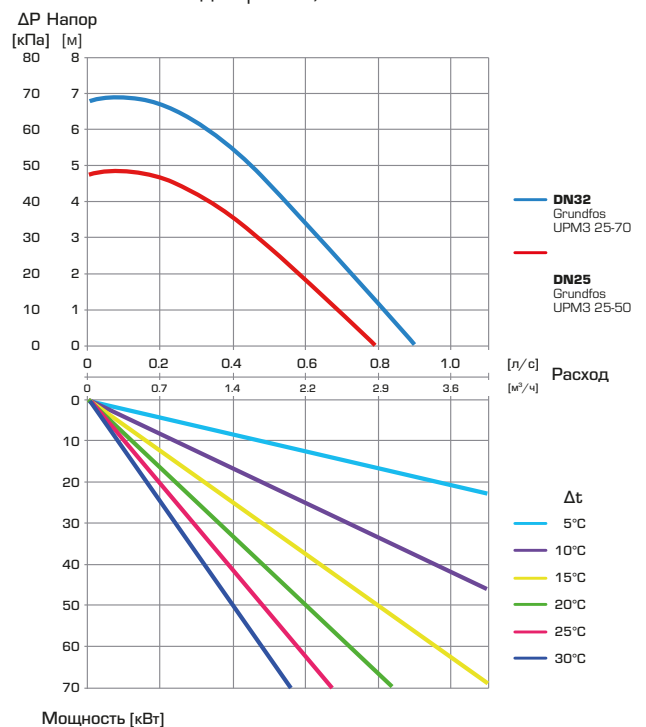

МОДУЛЬ КОНТРОЛЯ ОБРАТНОЙ ТЕМПЕРАТУРЫ СЕРИЯ GSC100

ПРИМЕРЫ УСТАНОВКИ

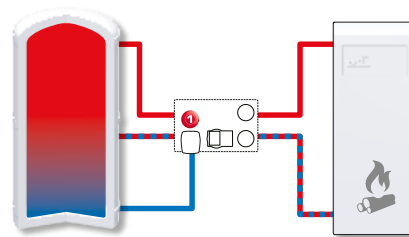
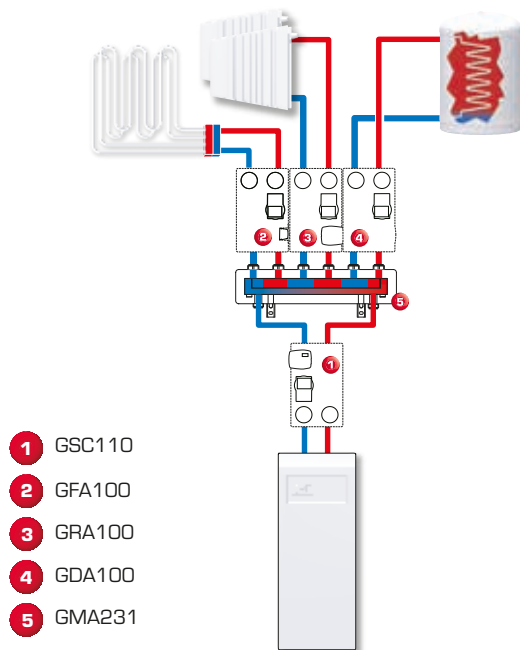

1 GSC120