

МОДУЛЬ КОНТРОЛЯ ОБРАТНОЙ ТЕМПЕРАТУРЫ СЕРИЯ GSA100



GSA111

GSA112

ОПИСАНИЕ ИЗДЕЛИЯ

Изделия ESBE серии GSA100 - это модуль контроля обратной температуры, который предназначен для регулирования обратной температуры. В конструкцию входят два запорных крана с термометрами, обратный клапан, высококачественный теплоизоляционный кожух и энергоэффективный циркуляционный насос. Серия GSA100 поставляется с 3-х ходовым поворотным смесительным клапаном и приводом. Модуль контроля обратной температуры GSA100 обеспечивает предварительную балансировку системы и лучшее регулирование, а также возможность работы с большинством контроллеров, имеющих на рынке.

ОСНОВНЫЕ ПРЕИМУЩЕСТВА

- Предварительный баланс системы
- Лучшие результаты регулирования
- высококачественный теплоизоляционный кожух
- Готов к использованию с большинством контроллеров, имеющих на рынке

НОМЕНКЛАТУРА ИЗДЕЛИЙ

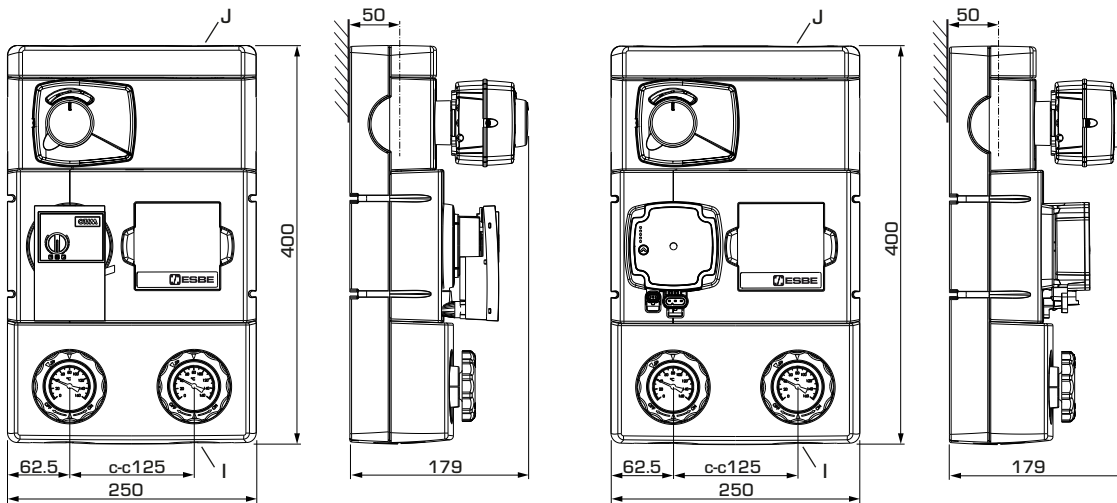

GSA111

GSA112

СЕРИЯ GSA100

Арт. №	Код	DN	Насос	Температурный диапазон	Присоединения		Масса [кг]	Примечание
					I	J		
61140100	GSA111	25	Wilо 25/6	с помощью внешнего контроллера	Rp 1"	G 1"	5.6	
61140300		32	Wilо 25/7,5		Rp 1 1/4"	G 1 1/2"	6.4	
61140500	GSA112	25	Grundfos 25-50	с помощью внешнего контроллера	Rp 1"	G 1"	5.7	
61140700		32	Grundfos 25-70		Rp 1 1/4"	G 1 1/2"	6.5	

МОДУЛЬ КОНТРОЛЯ ОБРАТНОЙ ТЕМПЕРАТУРЫ СЕРИЯ GSA100

ТЕХНИЧЕСКИЕ ХАРАКТЕРИСТИКИ  С более подробной информацией можно ознакомиться на сайте компании esbe.eu

Модули контроля температуры на обратной линии: общая информация

Класс давления: _____ PN 6
 Температура теплоносителя: _____ макс. +110 °C
 _____ мин. 0 °C
 Температура окружающей среды: _____ макс. +50 °C
 _____ мин. 0 °C
 Рабочее давление: _____ 0,6 МПа (6 бар)
 Присоединения: _____ внутренняя резьба (Rp), EN 10226-1
 _____ наружная резьба (G), ISO 228/1
 Теплоизоляция: _____ EPP λ 0,036 Вт/мК
 Теплоноситель: _____ вода (в соответствии с VDI2035)
 _____ Смесь воды/гликоля, макс. 50%
 (свыше 20% примеси, необходимо проверить данные насоса)
 _____ Смесь воды/этанола, макс. 28%

Материал, соприкасающийся с водой

Компоненты из: _____ Латунь, железо, медь
 Уплотнительный материал: _ ПТФЭ, арамидное волокно, ЭПК

Сертификационные документы

PED 2014/68/EU, статья 4.3



LVD 2014/35/EU
 EMC 2014/30/EU
 RoHS 2011/65/EU



ErP 2009/125/EC
 ErP 2015
 ErEV 2014

Встроенный смесительный клапан

Макс. дифференциальное падение давления: _ 100 кПа (1 бар)
 Давление блокировки: _____ 200 кПа (2 бар)
 Диапазон K_v^{max}/K_v^{min} , А-В: _____ > 100
 Утечка через закрытый клапан, % от расхода *: _____ < 0,05 %

* Перепад давления 100 кПа (1 бар).

ХАРАКТЕРИСТИКИ КЛАПАНА

Поток [%]

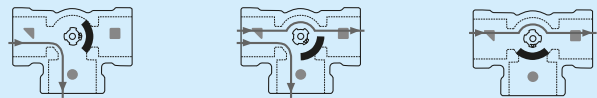
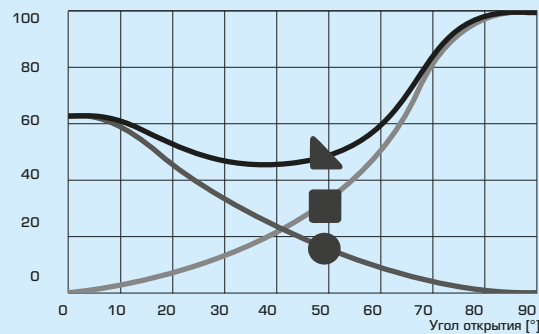

Встроенный привод

Управляющий сигнал: _____ 3-точечный (дискретный)
 Электропитание: _____ 230 ± 10 % В перем. тока, 50 Гц
 Энергопотребление: _____ 5 В·А
 Время закрытия: 90°: _____ 60 с
 Класс защиты корпуса: _____ IP41
 Класс защиты: _____ II

СХЕМА ПОДКЛЮЧЕНИЯ ПРИВОДА *

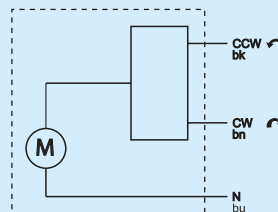

Встроенный циркуляционный насос

Электропитание: _____ 230 ± 10 % В перем. тока, 50/60 Гц
 Энергопотребление Wilo 25/6: _____ 3-45 Вт
 Wilo 25/7,5: _____ 3-76 Вт
 Grundfos 25-50: _____ 2-34 Вт
 Grundfos 25-70: _____ 2-53 Вт
 Класс защиты корпуса: _____ IP X4D
 Класс изоляции: _____ F

СХЕМА ПОДКЛЮЧЕНИЯ НАСОСА *

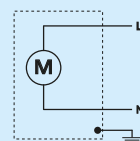

* Сервопривод и циркуляционный насос подключаются через стационарный многополюсный прерыватель.

МОДУЛЬ КОНТРОЛЯ ОБРАТНОЙ ТЕМПЕРАТУРЫ СЕРИЯ GSA100

ВЫБОР РАЗМЕРОВ И РАБОЧИХ ХАРАКТЕРИСТИК НАСОСОВ

Пример. Начните с тепловой мощности котла (например, 40 кВт) и передвигайтесь горизонтально вправо на диаграмме к выбранной Δt (рекомендованной поставщиком котла), которая является разницей температур теплоносителя поступающего от котла и возвращающегося в котел (например, $85\text{ }^\circ\text{C} - 65\text{ }^\circ\text{C} = 20\text{ }^\circ\text{C}$). Затем передвигайтесь вертикально

вверх до пересечения с кривой, соответствующей производительности смесительного устройства. Проверьте, чтобы кривая насоса преодолела дополнительные перепады давления в таких элементах системы как трубы, котел и накопительный бак.

СЕРИЯ GSA110: диаграмма, насос Wilo

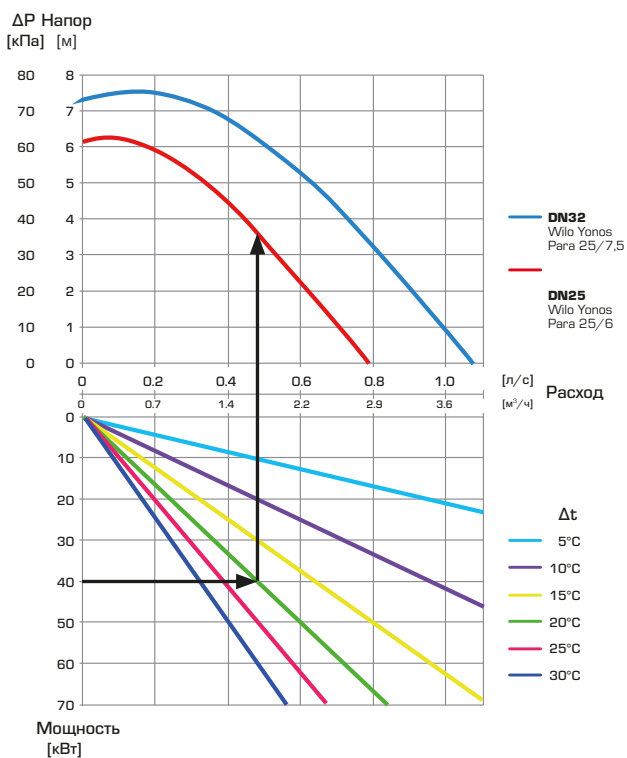

СЕРИЯ GSA110: диаграмма, насос Grundfos

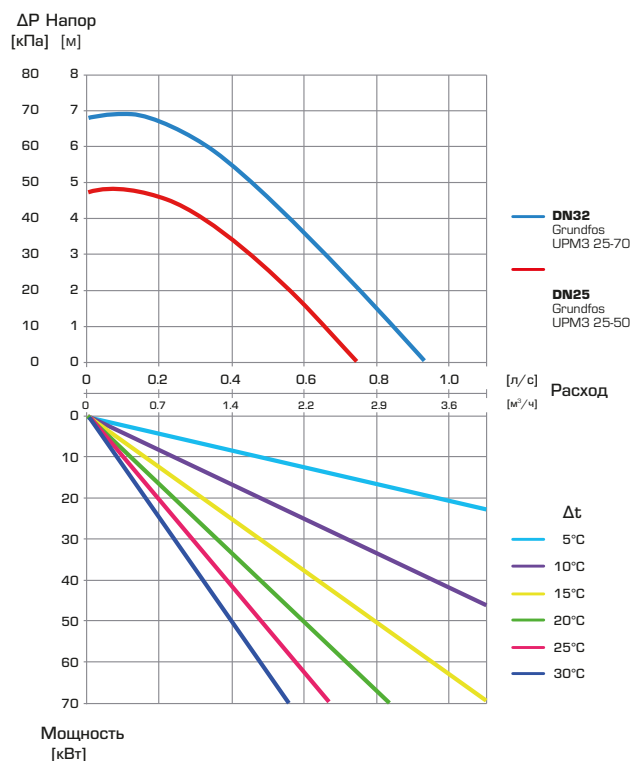

МОДУЛЬ КОНТРОЛЯ ОБРАТНОЙ ТЕМПЕРАТУРЫ СЕРИЯ GSA100

Примеры установки

